

Tabella dei toni - Tone table - Tableau des signaux - Tabla de los tonos - Tabela dos sons - Hörbarer Tonplan

Invito alla selezione - *Dialling tone* - Invitation à la sélection - *Selección* - Convide à seleção - *Aufforderung zum Wählen*



Indica che la linea è libera - *Indicates that the line is free* - Indique que la ligne est libre - *Indica que a linha está livre* - Indica que a linha não está ocupada - *Zeigt an, daß die Leitung frei ist*

Libero - *Free* - Libre - *Libre* - Livre - *Frei*



Indica che il centralino è senza prenotazioni - *Indicates that the exchanger has no reservations* - Indique qu'aucune réservation n'est en cours sur le standard de conciergerie - *Indica que a centralita no tiene llamadas en lista de espera* - Indica que a central não possui reservas - *Zeigt an, daß keine Vormerkung in der Zentrale vorliegt*

Occupato - *Busy* - Occupé - *Occupado* - Ocupado - *Besetzt*



Indica che la linea è occupata - *Indicates that the line is busy* - Indique que la ligne est occupée - *Indica que a linha está ocupada* - Indica que a linha está ocupada - *Zeigt an, daß die Leitung besetzt ist*

Dissuasione - *Dissuasion* - Dissuasion - *Disuasión* - Desistência - *Warnton*



Indica l'impossibilità ad effettuare prenotazioni - *Indicates that no reservations can be made* - Indique l'impossibilité d'effectuer des réservations - *Indica la imposibilidad de ponerse en lista de espera* - Indica a impossibilidade de efectuar reservas - *Zeigt an, daß keine Vormerkungen vorgenommen werden können*

Programmazione e attesa interna - *Programming and waiting* - Programmation et attente interne - *Programación y espera interna* - Programação e espera interna - *Programmierung und interne Warteposition*

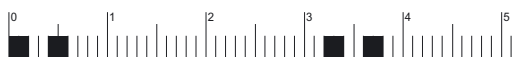

Indica che si è in modalità programmazione o che l'utente interno è stato messo in attesa - *Indicates the programming mode or the waiting status of the external user* - Indique que l'on est en mode de programmation ou que l'utilisateur interne a été mis en attente - *Indica que se está en el modo de programación o que el usuario interno ha sido puesto en espera* - Indica que está em modalidade programação ou que o usuário interior foi colocado à espera - *Zeigt an, daß die Anlage sich im Programmierungsmodus befindet oder der Innenteilnehmer auf Warteposition geschaltet wurde*

Conferma - *Confirmation* - Confirmation - *Confirmación* - Confirmação - *Bestätigung*



Indica la programmazione/operazione/prenotazione eseguita - *Indicates that programming/operation/reservation was executed* - Indique que la programmation/opération/réservation a été exécutée - *Indica la programación/operación/reserva ejecutada* - Indica aquela programação / operação / reserva foi executada - *Du zeigst auf die Programmierung / Operation / führt Buchung*

Fine conversazione - *End of conversation* - Fin de la conversation - *Fin de conversación* - Fim da conversação - *Ende des Gesprächs*



Attivato a 10 secondi dal termine della conversazione - *10 seconds before conversation ends* - Indique qu'il ne reste que 10 secondes à la fin de la conversation - *Indica que faltan 10 segundos para finalizar la conversación* - Indica que faltam 10 segundos para o final da conversação - *Zeigt an, dass die Sprechverbindung in 10 Sekunden beendet wird*

Chiamata di allarme - *Alarm call* - Appel d'alarme - *Llamada de alarma* - Chamada de alarme - *Alarmruf*



Indica la chiamata proveniente da un allarme; solo nel citofono in derivato notturno - *It indicates a call from alarm; only in intercom in night extension* - Indique l'appel qui provient depuis une alarme; uniquement sur combiné prédisposé en dérivé nocturne - *Indica una llamada procedente de una alarma; sólo en el teléfono en extensión nocturna* - Indica a chamada proveniente de um alarme; somente no telefone com derivado noturno - *Zeigt einen Alarmruf an; nur bei Hausteletonen im Modus „Nacht-Nebenstelle“*

Tabella delle chiamate / Calling table / Tableau des appels / Tabla de llamadas / Tabela das chamadas / Ruftabelle

1	DIN-DON1	5	MELODY1
2	DIN-DON2	6	MELODY2
3	DRING1	7	MELODY3
4	DRING2	8	MELODY4

ACI srl Farfisa Intercoms
Via E. Vanoni, 3 • 60027 Osimo (AN) • Italy
Tel: +39 071 7202038 (r.a.) • Fax: +39 071 7202037
e-mail: info@acifarfisa.it • www.acifarfisa.it

La ACI Farfisa Intercoms si riserva il diritto di modificare in qualsiasi momento i prodotti qui illustrati.
ACI Farfisa Intercoms reserves the right to modify the products illustrated at any time.
La ACI Farfisa Intercoms se réserve le droit de modifier à tous moments les produits illustrés.
ACI Farfisa Intercoms se reserva el derecho de modificar todos los productos aquí ilustrados. Änderungen vorbehalten.

Smaltire il dispositivo secondo quanto prescritto dalle norme per la tutela dell'ambiente.
Dispose of the device in accordance with environmental regulations.
Écouler le dispositif selon tout ce qu'a été prescrit par les règles pour la tutelle du milieu.
Eliminar el aparato según cuánto prescrito por las normas por la tutela del entorno.
Disponha do dispositivo conforme regulamentos ambientais.
Werden Sie das Gerät in Übereinstimmung mit Umweltregulierungen los.

Cod. 52704370

I CITOFONO CONSCHEDA DI DECODIFICA

Citofono serie **Exhito** completo di scheda di decodifica per impianti digitali **FN4000**.

Dati tecnici
Alimentazione: 12Vcc ± 1
Assorbimento: a riposo 20mA
durante il funzionamento 70mA
Numero massimo di citofoni per impianto: 100
Massima distanza dal posto esterno: 300m
Temperatura di funzionamento: 0° ÷ +40°C
Massima umidità ammissibile: 90% RH

Morsetti
F1 canale trasmissione fonia
F2 canale ricezione fonia
- massa
+ ingresso tensione positiva +12Vcc
DB linea dati
A1 ingresso chiamata da pulsantiera secondaria; comando a massa
AE uscita funzioni ausiliarie; comando a massa
AL ingresso allarme; comando a massa
FP ingresso chiamata di piano; comando a massa
P5-P6 pulsanti di servizio (max 0,3A)
C comune dei pulsanti P5 e P6

GB INTERCOM WITH DECODING BOARD

Exhito series intercom with decoding board for FN4000 digital system.

Technical features
Power supply: 12Vdc ± 1
Operating current: standby 20mA
during the operating 70mA
Max. number of intercoms for installation: 100
Max. distance from the door station: 300m
Operating temperature: 0° ÷ +40°C
Maximum humidity acceptable: 90% RH

Terminals
F1 audio transmission channel
F2 audio reception channel
- ground
+ positive voltage input +12Vdc
DB data line
A1 entry called by secondary push-button panel; ground command
AE auxiliary functions output; ground command
AL alarm input; ground command
FP floor call input; ground command
P5-P6 service buttons (max 0.3A)
C common contact for buttons P5 and P6

F COMBINE AVEC CARTE DE DECODAGE

Combiné série **Exhito** avec carte de décodage pour système digital **FN4000**.

Données techniques
Alimentation: 12Vcc ± 1
Absorption: à repos 20mA
pendant le fonctionnement 70mA
Numéro max. de combinés pour installation: 100
Maximum distance de la plaque de rue: 300m
Température de fonctionnement: 0° ÷ +40°C
Humidité max. admissible: 90% RH

Bornes
F1 canal transmission phonie
F2 canal réception phonie
- masse
+ entrée tension positive +12Vcc
DB ligne de données
A1 entrée appelée par poste de rue secondaire; commande à la masse
AE sortie fonctionne auxiliaires; commande à la masse
AL entrée alarme; commande à la masse
FP entrée appel d'étage; commande à la masse
P5-P6 boutons-poussoirs de service (0,3A max)
C commun des boutons-poussoirs P5 et P6

E TELEFONO CON TARJETA DE DECODIFICACION

Telefono de porta serie **Exhito** con tarjeta de decodificación para línea digital **FN4000**.

Datos técnicos
Alimentación: 12Vcc ± 1
Consumo: en reposo 20mA
durante el funcionamiento 70mA
Número máx. de teléfonos por instalación: 100
Máxima distancia de la placa de calle: 300m
Temperatura de funcionamiento: 0° ÷ +40°C
Humedad máxima tolerada: 90% RH

Bornes
F1 canal transmisión sonido
F2 canal recepción sonido
- masa
+ entrada tensión positiva +12Vcc
DB línea datos
A1 entrada llamada placa de calle secundaria; mando a masa
AE salida funciones auxiliares; mando a masa
AL entrada alarma; mando a masa
FP entrada llamada desde piso; mando a masa
P5-P6 pulsadores de servicio (máx 0,3A)
C común de los pulsadores P5 y P6

P TELEFONE DE PORTA COM FICHA DE DESCODIFICAÇÃO

Telefone de porta série **Exhito** com ficha de descodificação para linha digital **FN4000**.

Dados técnicos
Alimentação: 12Vcc ± 1
Absorção: em repouso 20mA
durante o funcionamento 70mA
Max. número de telefones para instalação: 100
Max. distancia da botoneira: 300m
Temperatura de funcionamento: 0° ÷ +40°C
Umidade máxima admissível: 90% RH

Terminais
F1 canal de transmissão do som
F2 canal de recepção do som
- massa
+ entrada tensão positiva +12Vcc
DB linha de dados
A1 entrada chamada botoneira secundária; comando à massa
AE saída de funções auxiliares; comando à massa
AL entrada alarme; comando à massa
FP entrada chamada de patamar; comando à massa
P5-P6 botões de serviço (máx 0,3A)
C comum dos botões P5 e P6

D HAUSTELEFON MIT INTEGRIERTER DEKODIEREINHEIT

Haustelefon der Serie **Exhito** mit integrierter Dekodiereinheit für **FN4000** digital System.

Technische Daten
Stromversorgung: 12V GS ± 1
Aufnahme: bei aufgelegtem Hörer 20mA
während des Betriebs 70mA
Größte Nummer von Haustel. für Installation: 100
Größte Entfernung vom Türstation: 300m
Betriebstemperatur: 0° ÷ +40°C
Zulässige Luftfeuchtigkeit: max. 90% RH

Klemmen
F1 Übertragungssprechleitung
F2 Empfangssprechleitung
- Masse
+ Eingang positive Spannung +12Vcc
DB Datenleitung
A1 Eingang ruft von sekundärem Türstations; Massekontakt
AE Ausgang Hilfsfunktionen; Massekontakt
AL Alarmeingänge; Massekontakt
FP Einingruf; Massekontakt
P5-P6 Funktionsstäten (max. 0,3A)
C Gemeinsamer Leiter der Tasten P5 und P6



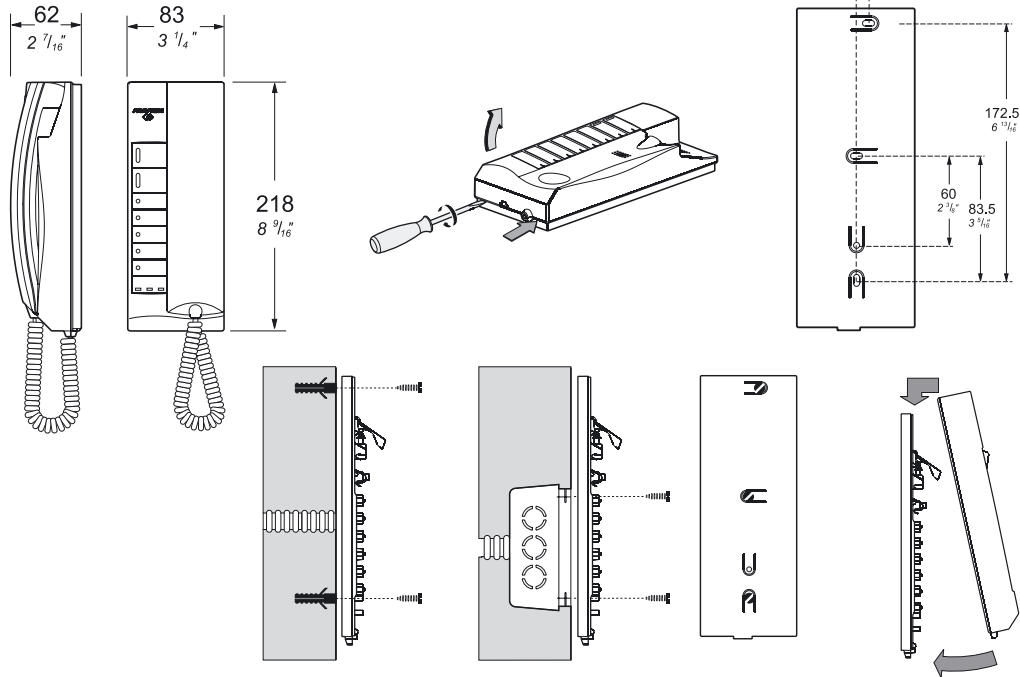

- SCHEMA INSTALLATIVO DI UN IMPIANTO CITOFONICO DIGITALE CON UNA PULSANTIERA ESTERNA E CENTRALINO DI PORTINERIA
- INSTALLATION DIAGRAM OF A DIGITAL INTERCOM SYSTEM WITH PUSH-BUTTON PANEL AND DOORKEEPER EXCHANGER
- SCHEMA DE REALISATION D'UNE INSTALLATION D'INTERPHONIE DIGITALE AVEC 1 PLAQUE DE RUE ET STANDARD DE CONCIERGERIE
- ESQUEMA PARA INSTALAR UN PORTERO AUTOMÁTICO DIGITAL CON UNA PLACA DE CALLE Y UNA CENTRALITA DE CONSERJERIA
- ESQUEMA DE INSTALAÇÃO DE TELEFONES DIGITAIS COM UMA BOTONEIRA E CENTRAL DA PORTARIA
- INSTALLATIONSPLAN EINER DIGITALSPRECHANLAGE MIT EINER TÜRSTATION UND PFÖRTNERZENTRALE

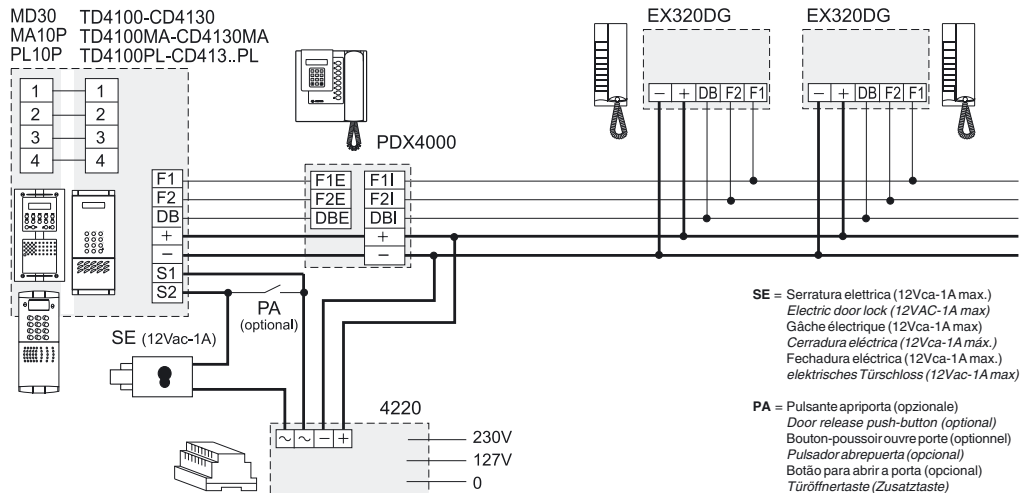

E FUNCIONAMIENTO

Llamada desde placa de calle

Al realizar una llamada desde la placa de calle, el altavoz del teléfono recibe los tonos de llamada (según programado) y el LED verde empieza a parpadear. También el LED rojo parpadea si el tono de llamada está deshabilitado. Descolgar el microteléfono para conversar con la placa de calle; el LED verde se enciende de manera continua. Para accionar la apertura de la cerradura eléctrica presionar el pulsador . Para terminar la conversación, colgar el microteléfono; el LED verde se apaga.

Llamada a la centralita (si existe)

Para llamar a la centralita (o la primera de varias centralitas) hay que descolgar el auricular y:

- si la línea está ocupada, incluirse en la lista de espera presionando el pulsador ; colgar el auricular. El usuario recibirá una llamada cuando la línea estará disponible;
- si la línea está libre, presionar :
- si la centralita está libre y no hay ningún usuario en lista de espera, se oír el tono que indica que la línea está libre y la centralita recibirá la llamada.
- si la centralita está ocupada con otra llamada o tiene usuarios en lista de espera, se oír un tono de confirmación y el usuario recibirá un aviso en cuanto se libere la línea. Si se descuelga el auricular antes de que hayan pasado 10 segundos desde la solicitud de inserción en la lista de espera, se oír un tono de disuasión.

Este tono de disuasión se puede oír también en las instalaciones en las que no existe una centralita.

Llamada intercomunicante

Para efectuar una llamada intercomunicante se necesita descolgar el microteléfono y:

- si se escucha un tono de ocupado, volver a colgar el microteléfono y esperar hasta que la línea esté libre;
- si se escucha un tono de invitación a marcar, presionar el pulsador programado para esta función; se escucha un tono de libre y se entra en conversación en el momento en que el usuario llamado descuelga el microteléfono.

P FUNCIONAMENTO

Chamada de posto externo

Ao efectuar uma chamada do posto externo, se ouvirá no alto-falante do telefone os toques do som (como previsto na programação) e o led verde começa a lampear. Se o som tiver sido desativado, o led vermelho também lampeja. Levantar o microtelefone para conversar com o posto externo; se acende em modo contínuo o led verde. Para accionar a abertura da fechadura elétrica, pressionar o botão .

Para terminar a conversação, recolocar o microtelefone em sua sede; o led verde se apaga.

Chamada à central (se houver)

Para chamar a central (ou a primeira de diversas centrais) é necessário levantar o micro-telefone e:

- Se a linha estiver ocupada, efectuar uma reserva pressionando o botão ; recolocar o micro-telefone no gancho. O usuário será chamado novamente.
- Se a linha estiver desocupada, pressionar o botão :
- Se a central não estiver conversando e na falta de reservas, será ouvido um sinal de comunicação e a central recebe a ligação.
- Se a central estiver conversando e existirem reservas, será ouvido um sinal de confirmação e o usuário será chamado novamente. Levantando outra vez o micro-telefone no espaço de 10 segundos a partir da reserva, será ouvido um sinal de desistência.

Um sinal de desistência pode ser observado mesmo que na instalação não haja uma central.

Chamada intercomunicante

Para efectuar uma chamada intercomunicante ocorre levantar o microtelefone e:

- se ouvirmos um som de ocupado, recolocar o microtelefone e aguardar que a linha desocupe;
- se ouvirmos um som de convite à selecção, pressionar o botão programado para essa função; será ouvido um som de desocupado e inicia-se a conversação no instante em que se levantar o microtelefone do telefone chamado.

D BETRIEB

Ruf von Türstation

Bei einem Ruf von der Türstation sind über den Lautsprecher des Haustelefons die (programmgemäßen) Klingeltöne des Läutwerkes zu hören; die grüne LED beginnt zu blinken. Wenn das Läutwerk deaktiviert wurde, blinkt auch die rote LED. Zur Sprechverbindung mit der Türstation ist der Hörer abzunehmen; daraufhin schaltet sich die grüne LED fest ein. Zur Betätigung des elektrischen Türschließers ist die Taste zu drücken. Zur Beendigung des Gesprächs Hörer auflegen; daraufhin schaltet sich die grüne LED aus.

Ruf an Zentrale (falls vorhanden)

Zum Anrufen der Zentrale (oder die erste von mehreren Rufzentralen) Hörer abnehmen und wie folgt vorgehen:

- Bei besetzter Leitung kann der Ruf durch Drücken der Taste vorgemerkt werden. Anschließend Hörer wieder auflegen. Der Teilnehmer wird zurückgerufen.
- Bei freier Leitung Taste drücken:
- Wenn die Zentrale nicht spricht und keine Vormerkungen hat, ertönt das Freizeichen und die Zentrale empfängt den Anruf.
- Wenn die Zentrale spricht oder Vormerkungen vorhanden sind, ertönt ein Signal zur Bestätigung und der Teilnehmer wird zurückgerufen. Bei erneutem Abnehmen des Hörers innerhalb von 10 Sek. nach der Vormerkung ertönt ein Warnton. Derselbe Signalton erklingt auch, wenn in der Anlage keine Zentrale vorhanden ist.

Gegensprechruf

Um einen Gegensprechruf vornehmen, ist der Hörer abzunehmen und anschließend wie folgt vorzugehen:

- bei Besetzzeichen Hörer auflegen und warten, bis die Leitung frei wird;
- wenn ein Wahlaufforderungssignal erklingt, ist die für diese Funktion programmierte Taste zu drücken; daraufhin ist das Freizeichen zu hören und der Sprechverkehr ist aktiv, sobald der Hörer des angerufenen Haustelefons abgenommen wird.

FUNZIONAMENTO

Chiamata da posto esterno

Effettuando una chiamata dal posto esterno sull'altoparlante del citofono si udiranno gli squilli della soneria (*come da programmazione*) ed inizia a lampeggiare il led verde.

Se la soneria è stata disabilitata lampeggia anche il led rosso.

Sollevere il microtelefono per conversare con il posto esterno; si accende in modo continuo il led verde.

Per azionare l'apertura della serratura elettrica premere il pulsante .

Per terminare la conversazione, riporre il microtelefono nella sua sede; il led verde si spegne.

Chiamata al centralino (*se presente*)

Per chiamare il centralino (o il primo di più centralini) sollevare il microtelefono e:

- se la linea è occupata, effettuare una prenotazione premendo il pulsante ; poi riporre il microtelefono. L'utente sarà richiamato;

- se la linea è libera, premere .

- se il centralino non è in conversazione e non ha prenotazioni, si udirà un tono di libero e il centralino riceve la chiamata;

- se il centralino è in conversazione o ha prenotazioni, si udirà un tono di conferma e l'utente verrà richiamato. Risolvendo il microtelefono entro 10 secondi dalla prenotazione si udirà un tono di dissuasione.

Un tono di dissuasione si avverte anche se nell'impianto non esiste il centralino.

Chiamata intercomunicante

Per effettuare una chiamata intercomunicante occorre sollevare il microtelefono e:

- se si ode un tono di occupato, riporre il microtelefono ed attendere che la linea si liberi;

- se si ode un tono di invito alla selezione, premere il pulsante programmato per questa funzione; si udirà un tono di libero e si entra in conversazione nell'istante in cui dal citofono chiamato si solleva il microtelefono.

OPERATIONS

Call from the door station

When a call is made from the external station, the intercom receives the call and rings (according to programming) and the green LED starts flashing.

Red LED flashes if the ringing tone has been deactivated (muting).

Pick-up the handset to enable the communication with the door station; green LED goes ON.

To operate the electric door lock release press the button .

To end the communication and switch-OFF the intercom hang-up the handset; green LED will switch-OFF

Call to exchanger (if present)

To call the exchanger (or the first of multi-exchanger system) pick up the handset and:

- if the line is busy, make a reservation by pressing the  button and hang up. The user will be called again;

- if the line is free, press the  button:

- if the exchanger is not engaged in a conversation and has no reservations, the dialing tone is heard and the call is received by the exchanger;

- if the exchanger is engaged in a conversation or has reservations, the confirmation tone is heard and the user will be called again.

The dissuasion tone is heard if the handset is picked up in the next 10 seconds.

Dissuasion tone is also heard if the installation has no exchanger.

Intercommunication call

To make an intercommunication call, lift the handset and:

- if you hear a busy tone, hang up the handset and wait until the line is free;

- if you hear the dialling tone, press the button programmed for this function; you hear the free tone and conversation starts when the called user lifts the handset.

FONCTIONNEMENT

Appel depuis un poste de rue

En effectuant un appel depuis le poste de rue, on entend la sonnerie (*telle que programmée*) sur le haut-parleur et le led vert commence a clignoter. Si la sonnerie a été désactivée, le led rouge clignote lui aussi.

Décrocher le combiné pour parler avec le poste de rue; le led vert s'allume de manière continue.

Pour activer l'ouverture de la gâche électrique, appuyer sur le bouton-poussoir .

Pour quitter le mode de programmation, décrocher et raccrocher le combiné; le led jaune s'éteint.

Appeler le standard (*si installé*)

Pour appeler le standard de conciergerie (ou le premier de plusieurs standards), il faut décrocher le combiné et:

- si la ligne est occupée, effectuer une réservation en appuyant sur ; raccrocher le combiné. L'utilisateur sera rappelé;

- si la ligne est libre, appuyer sur .

- si le standard de conciergerie est libre et qu'aucune réservation n'est en cours, on entend le signal de ligne libre et le standard reçoit l'appel;

- si le standard est occupé ou a des réservations en cours, on entend un signal de confirmation et l'utilisateur sera rappelé. Si l'on décroche de nouveau le combiné dans les 10 secondes qui suivent, on entend un signal de dissuasion.

Le signal de dissuasion est émis même si l'installation ne prévoit pas le standard de conciergerie.

Appel intercommunicant

Pour effectuer un appel intercommunicant, décrocher le combiné et:

- si l'on entend une tonalité d'occupé, raccrocher et attendre que la ligne soit libre;

- si l'on entend la tonalité d'invitation à la sélection, appuyer sur le bouton poussoir programmé pour cette fonction; on entend la tonalité de signal libre et la conversation s'active lorsque l'usager appelé décroche le combiné.

Sezione dei conduttori / Conductor cross-section / Section des conducteurs Sección de los conductores / Sección dos conductores / Durchmesser der Leiter

Distanza Distance Distancia Distância Abstand	Morsetti / Terminals / Bornes / Terminais / Klemmen									
	F1; F2; DB			+; - (*)			~ (*)			
	mm ²	mm Ø	AWG	mm ²	mm Ø	AWG	mm ²	mm Ø	AWG	
m.	Ft.	S	Ø	AWG	S	Ø	AWG	S	Ø	AWG
100	330	0,35	0,7	22	0,75	1	18	1	1,2	17
200	660	0,5	0,8	20	1	1,2	17	2	1,6	14
300	990	0,75	1	18	1,5	1,4	15	3	2	12



Programmazione codice-utente

Per poter ricevere una chiamata da centralino e/o posto esterno, il citofono deve essere programmato (*di fabbrica il codice è 100*). I modi possibili per programmare il codice dell'utente sono due:

- invio di un codice dalla pulsantiera digitale o centralino di portineria;
- invio di un codice da una pulsantiera digitale collegata direttamente al citofono.

a) - Programmazione da pulsantiera digitale o centralino

Attenzione: usando la pulsantiera dell'ingresso principale occorre tenere il centralino (*se presente*) in posizione notte.

- Tenere premuto per più di 2 secondi il pulsante ; si udirà un momentaneo tono di conferma e si accende il led giallo per tutta la fase di programmazione;
- continuando a tenere premuto il pulsante , sollevare il microtelefono; si udirà un tono di attesa;
- rilasciare il pulsante .

Note. Se per un minuto non si esegue alcuna operazione, il sistema esce automaticamente dalla fase di programmazione.

- Comporre dalla tastiera della pulsantiera o del centralino il numero dell'interno che si vuol assegnare al citofono e premere invio; sull'altoparlante del citofono si udirà un tono di conferma.
- Proseguire con la fase 3 della programmazione delle funzioni ausiliarie o uscire dalla programmazione riponendo il microtelefono nella sua sede; il led giallo si spegne.

b) - Programmazione da pulsantiera digitale collegata direttamente al citofono tramite cavetto art. SMT130

- Collegare i morsetti +, - e DB del cavetto art. SMT130 alla morsetteria della pulsantiera digitale TD4100...
- Inserire il connettore piccolo del cavetto sul connettore J3 del citofono.
- Effettuare la programmazione come indicato nei punti 1, 2 e 3 del paragrafo precedente.

Note. Nel caso di invio di più codici viene memorizzato l'ultimo.

Alla fine della programmazione e ad impianto spento, sconnettere il cavetto dal citofono.

User-code programming



Intercom address (user code) must be programmed to receive a call from exchanger and/or door stations (default value = 100).

User code can be programmed in two ways:

- by sending a code from the digital push-button panel or doorkeeper exchanger already present in the system;
- by sending a code from a digital push-button panel momentarily connected to the intercom.

a) - Programming from digital push-button panel or exchanger

Warning: when using the push-button panel of the main entrance, the exchanger (if any) must be in night mode.

- Keep pressed for more than 2 seconds the button ; a beep will confirm the correct operation and the yellow LED's go ON during the entire programming;
- hold the button  pressed and lift the handset; you hear the waiting tone;
- release the button .

Note. If no operation is done during one minute, the system will automatically exit the programming mode.

- In the push-button panel or exchanger keyboard dial the extension number you want to give to the intercom and press Enter; the intercom speaker receives the confirmation.
- Continue with step 3 of auxiliary functions programming or exit the programming mode hanging-UP the handset; yellow LED goes OFF.

b) - Programming from digital push-button panel momentarily connected to the intercom with cable art. SMT130

- Connect the +, - and DB terminals of the cable art. SMT130 with the terminal block of the TD4100.. digital push-button panel.
- Insert the small connector of the cable into the J3 terminal block of the intercom.
- Make the programming as indicated in items 1, 2 and 3 of the previous paragraph.

Notes. The last value is saved when sending more codes.

At the end of the programming procedure, turn OFF the installation and disconnect the cable from the intercom.

(*) Conduttori in grassetto. Cable in bold face type. Conducteurs en caractères gras. Conductores en negrita. Conductores acentuados. Fettgedruckte Leitungen.

Programmation code-utilisateur



Pour pouvoir recevoir un appel depuis un PABX et/ou depuis un poste de rue, il faut programmer le combiné (*d'usine, le code est 100*).

On peut procéder de 2 manières différentes pour programmer le numéro de l'utilisateur:

- en adressant le code à la plaque de rue digitale ou au standard de conciergerie;
- en adressant le code depuis 1 plaque de rue digitale connectée directement au combiné.

a) - Programmation depuis la plaque de rue digitale ou depuis standard de conciergerie.

Attention: il faut commuter le standard (*si installé*) en position nuit à l'aide de la plaque de rue de l'entrée principale.

- Garder enfoncé pour plus de 2 secondes le bouton-poussoir ; l'appareil émet une tonalité momentanée de confirmation et la diode jaune s'allume pendant toute la phase de programmation;
- décrocher le combiné en gardant enfoncé le bouton poussoir ; l'appareil émet une tonalité d'attente;
- relâcher le bouton poussoir .

Note. Le système quitte automatiquement la phase de programmation si aucune opération n'est effectuée pendant une minute.

- Composer sur le clavier de la plaque de rue ou du standard de conciergerie le numéro de l'interne que l'on veut affecter au combiné et appuyer sur le bouton envoi; le haut-parleur du combiné émet une tonalité de confirmation.
- Continuer avec la phase 3 de la programmation des fonctions auxiliaires ou quitter la programmation en remettant le combiné dans son siège; la diode jaune s'éteint.

b) - Programmation depuis plaque de rue digitale connectée directement au combiné à l'aide du câble art. SMT130

- Connecter les bornes +, - et DB du câble art. SMT130 à la borne de la plaque de rue digitale TD4100...
- Introduire le petit connecteur du câble sur la borne J3 du combiné.
- Procéder à la programmation tel qu'indiqué aux postes 1, 2 et 3 du paragraphe précédent.

Notes. Si l'on adresse plusieurs codes, c'est le dernier numéro qui est mémorisé.

À la fin de la programmation et avec l'installation hors tension, déconnecter le petit câble du combiné.



E Programación código-usuario

Para recibir una llamada desde la centralita y/o la placa de calle, el teléfono **tiene que estar programado** (código 100 por defecto). Hay dos formas de programar el número del usuario:

- enviando el código desde la placa de calle digital o desde la centralita de conserjería;
- enviando el código desde una placa de calle digital conectada directamente con el teléfono.

a) - Programación desde la placa digital o desde la centralita

Atención: usando la placa de la entrada principal es necesario dejar la centralita (si existe) en posición "noche".

- Mantener presionado durante más de 2 segundos el pulsador ; se oye un momentáneo tono de confirmación y el LED amarillo se mantiene encendido durante toda la fase de programación;
 - manteniendo presionado el pulsador , descolgar el microteléfono; se oirá un tono que indica que puede iniciarse la programación;
 - dejar el pulsador .

Nota. Al no efectuar ninguna operación durante un minuto, el sistema sale automáticamente de la fase de programación.
- Marcar en el teclado de la placa o de la centralita el número de la extensión que se quiere asignar al teléfono y presionar Envío; el altavoz del teléfono recibe un tono de confirmación.
- Continuar con la fase 3 de la programación de las funciones auxiliares o bien salir de la programación colgando el auricular; los LED amarillo se apaga.

b) - Programación desde una placa digital conectada directamente al teléfono mediante un cable art. SMT130

- Conectar los bornes +, - y DB del cable art. SMT130 a la placa de bornes da placa digital TD4100...
- Introducir el conector pequeño del cable en la placa de bornes J3 del teléfono.
- Efectuar la programación según indicado en los puntos 1, 2 y 3 del apartado anterior.

Notas. En el caso de que se envíen varios códigos será memorizado sólo el último. Al final de la programación y con la instalación apagada, desconectar el cable del teléfono.

P Programação código-usuário



Para que seja possível receber uma chamada da central da portaria e/ou do posto externo, o telefone **deve ser programado** (de fábrica o código é 100).

São 2 as maneiras possíveis para programar o número do usuário:

- através envio do código da botoneira digital ou da central da portaria;
- através envio do código de uma botoneira digital ligada directamente ao telefone.

a) - Programação da botoneira digital ou da central da portaria

Atenção: no caso de ser utilizado a botoneira da entrada principal, é necessário manter a central (se houver) na posição "noite".

- Mantendo pressionado por mais de 2 segundos o botão ; se ouvirá um momentâneo som de confirmação e o led amarelo se acenderá por toda a fase de programação; por intermédio da pressão do botão , levantar o microteléfono; será ouvido um sinal de convite à programação.
 - soltar o botão .

Nota. Se no espaço de um minuto não for efetuada qualquer operação, o sistema sai, automaticamente, da fase de programação.
- Compor, do teclado da botoneira ou da central da portaria, o número do apartamento que se deseja indicar ao telefone e pressionar envio; no alto-falante do telefone se ouvirá o som de confirmação.
- Proseguir com a fase 3 da programação das funções auxiliares ou sair da programação, recolocando o microteléfono no gancho; os led amarelo se apaga.

b) - Programação da botoneira digital ligada directamente ao telefone através do cabo art. SMT 130

- Ligar os terminais +, - e DB do cabo art. SMT130 à caixa de terminais da botoneira digital TD4100...
- Colocar o conector pequeno do cabo na caixa de terminais J3 do telefone.
- Efectuar a programação como indicado nos pontos 1, 2 e 3 do parágrafo precedente.

Notas: No caso de serem enviados diversos códigos, o último número fica memorizado. No final da programação e com a instalação desligada, desconectar o cabinho do telefone.

D Programmierung des Benutzer-codes



Um Rufe von der Türzentrale und/oder Türstation zu empfangen, muss das Haustelefon **programmiert sein** (werkseitige Einstellung des Codes lautet 100).

Die Nummer des Benutzers kann auf zwei verschiedene Weisen programmiert werden:

- durch Senden des Codes von der Digital-Klingelplatte oder der Pförtnerzentrale;
- durch Senden des Codes von einer Digitalklingelplatte direkt zur Haustelefon.

a) - Programmierung auf der Digitalklingelplatte oder in der Zentrale

Achtung: bei Benutzung der Klingelplatte des Haupteingangs muss die Zentrale (falls vorhanden) sich in Nachtposition befinden.

- Taste  mindestens 2 Sekunden gedrückt halten; daraufhin ist ein kurzer Bestätigungston zu hören und die gelb LED schaltet sich ein und bleibt während der gesamten Programmierung eingeschaltet;
 - Taste  gedrückt halten und Hörer abnehmen; ein Signalton fordert zur Programmierung auf;
 - Taste  loslassen.

Anmerkung. Wenn eine Minute lang keine Operation vorgenommen wird, verlässt das System automatisch die Programmierphase.
- Auf der Tastatur der Klingelplatte oder der Rufzentrale die Nummer eingeben, die dem Haustelefon zugewiesen werden soll und Start drücken; aus dem Lautsprecher des Haustelefons ertönt ein Bestätigungston.
- Zur Phase 3 der Programmierung der Hilfsfunktionen übergehen oder Hörer wieder auflegen; der gelb LED erlischt.

b) - Programmierung auf einer mittels Kabel (Art. SMT130) direkt an das Haustelefon angeschlossenen Digitalklingelplatte

- Schließen Sie die Klemmen +, - und DB des Kabels (Art. SMT130) an das Klemmenbrett der Digitalklingelplatte TD4100... an.
- Stecken Sie den kleinen Verbinder des Kabels auf die Klemme J3 vom Haustelefon.
- Programmierung gemäß den Punkten 1, 2 und 3 des vorhergehenden Abschnitts vornehmen.

Anmerkungen: Wenn mehrere Codenummern gesendet werden, wird die letzte Nummer gespeichert. Nach Beendigung der Programmierung ist bei ausgeschalteter Anlage das Kabel vom Haustelefon auszustecken.

I Funzioni supplementari

● Chiamata di piano

Per ricevere una chiamata di piano occorre collegare tra i morsetti FP e - del citofono un pulsante (fig.1).

Premendolo, sull'altoparlante del citofono, si udirà una chiamata differente da quelle provenienti dai posti esterni e dal centralino. La chiamata si riceve anche se il citofono è in conversazione.

Se vi sono più citofoni in parallelo, il pulsante FP si collega solamente su un citofono. Questo citofono dovrà essere programmato con il codice 9981 se occorre rilanciare la chiamata sugli altri citofoni in parallelo.

● Chiamata di allarme

Per inviare una segnalazione di allarme al centralino o al derivato notturno occorre collegare tra i morsetti AL e - del citofono un pulsante (fig.2).

Premendolo si invia un segnale di allarme al centralino di portineria o al derivato a cui è stata trasferita la funzione di centralinista (derivato notturno). Per disattivare il segnale d'allarme dal derivato notturno occorre premere il pulsante  a microtelefono aganciato.

E Funciones adicionales

● Llamada de piso

Para recibir una llamada de piso se necesita conectar un pulsador (FP) entre los terminales FP y - del teléfono (fig.1). Presionando el pulsador FP, el altavoz del teléfono recibe una llamada diferente de las llamadas desde las placas de calle y la centralita. La llamada se recibe incluso si el teléfono está en conversación.

En presencia de varios teléfonos en paralelo, el pulsador FP se conecta solamente sobre un teléfono. Dicho teléfono tendrá que programarse con el código 9981 si se necesita enviar la llamada a los demás teléfonos en paralelo.

● Llamada de alarma

Para enviar una señal de alarma a la centralita o a la extensión nocturna se necesita conectar un pulsador (AL) entre los terminales AL y - del teléfono (fig.2). Presionando el pulsador se envía una señal de alarma a la centralita de portero o a la extensión a la que se ha transferido la función de centralita (extensión nocturna). Para desactivar la señal de alarma desde la extensión nocturna se necesita presionar el pulsador  con microteléfono a descanso.

GB Additional functions

● Call floor

To receive a floor call it is necessary to connect the two poles of a normally-open push button (FP) to the terminals FP and - of the intercom (fig.1). When the button FP is pressed, the intercom speaker will receive a call different from calls from the external stations or exchanger. The call is received also if the intercom is in conversation. If in one apartment there are more than one intercom, the FP button must be connected only to the terminals of one intercom. This intercom must be programmed with the code 9981 if it is required to redirect the call also on the other intercoms present in the same apartment.

● Alarm call

To send an alarm signal to the exchanger or night extension you must connect a button (AL) between terminals AL and - of the intercom (fig.2). When the button is pressed, an alarm signal is sent to the exchanger or to the extension the exchanger function was transferred to (night extension). To deactivate the alarm signal from the night extension you must press the  button while the handset is hanged-up.

P Funções suplementares

● Chamada de patamar

Para receber uma chamada de patamar, é necessário ligar entre os terminais FP e - do telefone um botão (fig.1). Ao pressionar o botão FP, se ouvirá no alto-falante do telefone uma chamada diferente daquelas provenientes dos postos externos e da central de portaria. A chamada também pode ser recebida se o telefone estiver em conversação. Se houver diversos telefones em paralelo, o botão FP liga-se somente sobre um telefone. Este telefone deverá ser programado com o código 9981 se for necessário refazer a chamada nos outros telefones em paralelo.

● Chamada de alarme

Para enviar um sinal de alarme à central da portaria ou ao derivado noturno, é necessário ligar entre os terminais AL e - do telefone um botão (fig.2). Ao pressionar o botão, envia-se um sinal de alarme à central da portaria ou ao derivado ao qual tenha sido transferida a função da central (derivado noturno). Para desativar o sinal de alarme do derivado noturno, é necessário pressionar o botão  com microteléfono a descanso.

F Fonctions supplémentaires

● Appel de palier

Pour recevoir un appel de palier, il faut brancher un bouton-poussoir (FP) entre les bornes FP et - du combiné (fig.1).

En appuyant sur le bouton-poussoir FP, on entend sur le haut-parleur un appel différent de ceux qui proviennent depuis les postes de rue ou depuis le standard de conciergerie. On reçoit l'appel même si une conversation est en cours sur le combiné.

Si plusieurs combinés sont installés en parallèle, on branche le bouton-poussoir FP sur un combiné seulement. Ce combiné devra être programmé sous le code 9981 s'il faut relancer l'appel aux autres combinés installés en parallèle.

● Appel d'alarme

Pour envoyer une signalisation d'alarme au standard pour portier ou au dérivé nocturne, il faut brancher un bouton-poussoir (AL) entre les bornes AL et - du combiné (fig.2). En appuyant sur le bouton-poussoir, on envoie une signalisation d'alarme au standard pour portier ou au dérivé auquel la fonction de conciergerie (dérivé nocturne) a été transférée. Pour désactiver la signalisation d'alarme du dérivé nocturne, il faut appuyer sur le bouton-poussoir  avec combiné accroché.

D Zusatzfunktionen

● Etagenruf

Zum Empfangen eines Etagenrufes ist wie folgt vorzugehen eine Taste (FP) zwischen die Klemmen FP und - des Haustelefons anschließen (Abb.1). Bei Drücken der Taste FP ist im Lautsprecher des Haustelefons ein Ruf zu hören, der sich von denen der Türstation und der Rufzentrale unterscheidet. Der Ruf kann auch bei bestehender Sprechverbindung des Haustelefons entgegengenommen werden. Bei mehreren parallel geschalteten Haustelefonen wird die Taste FP nur an eines Haustelefons angeschlossen. Dieses Haustelefon muss mit dem Code 9981 programmiert werden, wenn der Ruf an die übrigen, parallel geschalteten Haustelefone weitergeleitet werden soll.

● Alarmruf

Um eine Alarmanzeige an die Rufzentrale oder die Nacht-Nebenstelle zu senden, ist eine Taste (AL) zwischen den Klemmen AL und - des Haustelefons anzuschließen (Abb.2). Bei Drücken der Taste wird ein Alarmsignal an die Pförtner-Rufzentrale oder an die Nebenstelle gesendet, auf die Rufzentralen-Funktion (Nacht-Nebenstelle) übertragen wurde. Zur Deaktivierung des Alarmsignals von der Nacht-Nebenstelle aus ist die Taste  zu drücken (mit angehangenen Sprechhörer).

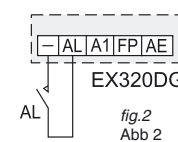
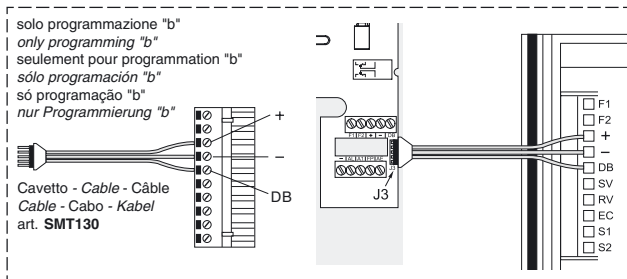

efectuarla, seguir el mismo procedimiento del punto 2 al punto 8.

- Para acceder a esta programación, sin modificarla anterior, es suficiente presionar 2 veces el pulsador  y seguir el procedimiento del punto 2 al punto 8.

● Sonería de llamada de piso

- Si esta programación sigue la anterior, para efectuarla, seguir el mismo procedimiento del apartado anterior.

- Para acceder a esta programación, sin modificar la anterior, es suficiente presionar 2 veces el pulsador  y seguir el procedimiento del punto 2 al punto 8.

● Sonería para llamada intercomunicante

- Mantener presionado el pulsador  durante más de 2 segundos; se escucha un temporáneo tono de confirmación y el led amarillo empieza a parpadear rápidamente.

- Seguir el mismo procedimiento ilustrado del punto 2 al punto 7 del apartado correspondiente.

- Salir de la programación descolgando y volviendo a colgar el microteléfono; el LED amarillo se apaga.

Nota. Se sale automáticamente de la programación en caso de no efectuar ninguna operación durante un minuto.

Exclusión sonería

Para activar o desactivar todas las llamadas entrantes, con el microteléfono colgado, presionar tres veces el pulsador ; el LED rojo indica la condición de sonería activada o desactivada.

● **Sonerías desactivadas:** LED rojo relampaguea durante todo el período de desactivación

● **Sonerías activadas:** LED rojo apagado y momentáneo tono de confirmación al final de la operación de activación.

- Para entrar nessa programação sem modificar a precedente, é suficiente pressionar 2 vezes o botão  e seguir o procedimento do ponto 2 ao ponto 8.

● Som da chamada de patamar

- Se essa programação seguir a precedente, para efetua-la, seguir o mesmo procedimento do parágrafo precedente.

- Para entrar nessa programação sem modificar a precedente, é suficiente pressionar 2 vezes o botão  e seguir o procedimento do ponto 2 ao ponto 8.

● Som para chamada intercomunicante

- Manter a pressão por mais de 2 segundos do botão ; será ouvido um momentâneo som de confirmação e o led amarelo começará a lampear rapidamente.

- Seguir o mesmo procedimento indicado do ponto 2 ao ponto 7 do respectivo parágrafo.

- Sair da programação levantando e recolocando o microtelefone; o led amarelo se apaga.

Nota. Asaída da programação é automática mesmo que não se efetue qualquer operação no prazo de um minuto.

Exclusão do som

Para ativar ou desativar todas as chamadas em entrada é necessário, com o microtelefone no gancho, pressionar 3 vezes o botão ; o led vermelho indica a condição de som ativado ou desativado

● **Sons desativados:** o led vermelho lampeja por todo o período da desabilitação

● **Sons ativados:** o led vermelho desligado e momentâneo som de confirmação no final da operação de ativação.

● Von der Digitalleitung eingehende Anrufe (Türstationen und/oder Rufzentrale)

- Programmierverfahren wie zuvor beschrieben durchführen.

● Lätwerk der von der individuellen Neben-Türstation eingehenden Anrufe

- Wenn diese Programmierung nach der zuvor beschrieben vorgenommen wird, ist das Verfahren von Punkt 2 bis 8 zu wiederholen.

● Lätwerk des Etagenrufes

- Wenn diese Programmierung nach der zuvor beschriebenen vorgenommen wird, ist das Verfahren des vorhergehenden Abschnitts zu wiederholen.

- Um diesen Programmiermodus aufzurufen, ohne die vorherige Programmierung zu ändern, genügt es, zweimal die Taste  zu drücken und das Verfahren von Punkt 2 bis 8 zu wiederholen.

● Lätwerk für Gegensprechruf

- Taste  mindestens 2 Sekunden gedrückt halten; daraufhin ist ein kurzer Bestätigungston zu hören und die gelbe LED beginnt im schnellen Wechsel zu blinken.

- Entsprechend den Anweisungen von Punkt 2 bis 7 des entsprechenden Abschnitts vorgehen.

- Programmiermodus durch Abnehmen und erneutes Auflegen des Hörers verlassen; die gelbe LED erlischt.

Hinweis Wenn eine Minute lang keine Operation vorgenommen wurde, verlässt das System automatisch die Programmierphase.

Lätwerkanschluss

Zur Aktivierung oder Deaktivierung aller eingehenden Anrufe ist bei aufgelegtem Hörer 3 Mal die Taste  zu drücken, woraufhin die rote LED den jeweiligen Zustand des Lätwerks (ein- oder ausgeschaltet) anzeigt.

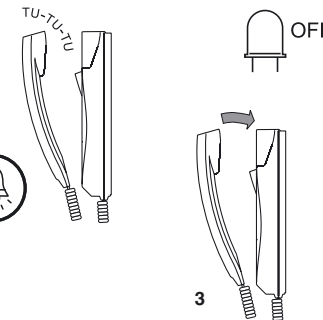
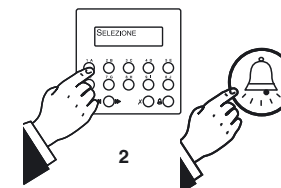
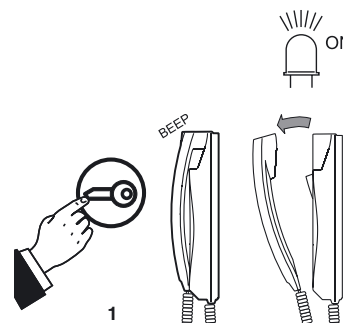

● **Lätwerke deaktiviert:** rote LED blinkt während der gesamten Deaktivierungsphase

● **Lätwerke aktiviert:** rote LED ausgeschaltet und vorübergehender Bestätigungston bis zum Abschluss des Aktivierungsvorgangs.



1 Programmazione funzioni ausiliarie

Per particolari esigenze installative e prestazionali può essere necessario effettuare ulteriori programmazioni procedendo come segue:

- tenere premuto per più di 2 secondi il pulsante ; si udirà un momentaneo tono di conferma e si accende il led giallo per tutta la fase di programmazione; - continuando a tenere premuto il pulsante , sollevare il microtelefono; si udirà un tono di attesa; - rilasciare il pulsante ; **Nota.** Se per un minuto non si esegue alcuna operazione, il sistema esce automaticamente dalla fase di programmazione;
- comporre dalla tastiera della pulsantiera o del centralino uno dei codici della funzione desiderata presenti nel paragrafo seguente e premere invio; sull'altoparlante del citofono si udirà per un secondo il tono di conferma;
- continuare la composizione dei codici che si vuol variare confermandoli con la pressione del tasto invio, oppure uscire dalla programmazione riponendo il microtelefono nella sua sede; il led giallo si spegne.

Codici delle funzioni ausiliarie

- Citofoni in parallelo con o senza servizio intercomunicante



9961+9968 Codici d'identificazione dei citofoni in installazioni in parallelo con o senza servizio intercomunicante. Se un utente ha più citofoni in parallelo (tutti i citofoni con lo stesso codice utente), occorre identificarli con una numerazione progressiva (9961, 9962, 9963, ecc.). Di fabbrica esce con il codice 9961. Per la codifica dei pulsanti di chiamata vedere il relativo paragrafo.

- Uscita morsetto AE (scegliere uno dei codici seguenti)

9970 Segnale a massa su chiamata e conversazione con posto esterno secondario individuale (*).

2 Programming auxiliary functions

Additional programming may be necessary for special installation and performance requirements, as indicated below:

- Keep pressed for more than 2 seconds the button ; a beep will confirm the correct operation and the yellow LED's go ON during the entire programming; - hold the button  pressed and lift the handset; you hear the waiting tone; - release the button . **Note.** If no operation is done during one minute, the system will automatically exit the programming mode.
- In the push-button or exchanger keyboard dial the desired function code from the paragraph below and press Enter; the intercom speaker receives the confirmation tone for one second.
- Continue with the codes you want to change and press the Enter button to confirm, or exit the programming mode hanging-up the handset; yellow LED goes OFF.

Codes of the auxiliary functions

- Intercoms in parallel with or without intercommunicating service



9961+9968 Internal address codes for intercoms installed in the same apartment with or without intercommunicating service. If a user has more intercoms in parallel (all intercoms with the same user code), they must be identified with progressive numbers (9961, 9962, 9963, etc.). The default code is 9961. See the corresponding paragraph for information on call button codes.

- AE port (output) (select one of the following codes)

9970 Grounded signal during call and conversation with an individual secondary door station (*).

3 Programmation des fonctions auxiliaires

Pour des exigences spécifiques d'installation et de performances, des programmations supplémentaires pourraient être nécessaires; procéder comme suit:

- Garder enfoncé pour plus de 2 secondes le bouton poussoir ; l'appareil émet une tonalité momentanée de confirmation et la diode jaune s'allume pendant toute la phase de programmation; - décrocher le combiné en gardant enfoncé le bouton poussoir ; l'appareil émet une tonalité d'attente; - relâcher le bouton poussoir . **Nota.** Le système quitte automatiquement la phase de programmation si aucune opération n'est effectuée pendant une minute.
- Composer sur le clavier de la plaque de rue ou du standard pour portier l'un des codes de la fonction désirée présente dans le paragraphe suivant et appuyer sur le bouton envoi; le haut-parleur du combiné émet une tonalité de confirmation de la durée d'une seconde.
- Continuer la composition des codes que l'on veut modifier et les confirmer en appuyant sur le bouton 'envoi' ou quitter la programmation en raccrochant le combiné; le led jaunes s'éteint.

Codes des fonctions auxiliaires

- Combinés en parallèle avec ou sans service intercommunicant

9961+9968 Codes d'identification des combinés installés en parallèle avec ou sans service intercommunicant. Si un usager a plusieurs interphones installés en parallèle (tous les interphones avec le même code d'utilisateur), il faut les identifier avec une numérotation progressive (9961, 9962, 9963, etc.). D'usine, le code est 9961. Voir le paragraphe dédié au codage des boutons.

- Sortie borne AE (choisir l'un des codes suivants)

9970 Signal à masse en cas d'appel et de conversation avec un poste de rue secondaire individuel (*).

- 9971** Segnale a massa su chiamata e conversazione con posto esterno principale o secondario comune.
- 9972** Segnale a massa durante le chiamate (rilancio soneria tramite relè).
- 9973** Segnale a massa su chiamata e conversazione intercomunicante.

- Ingresso morsetto A1 (scegliere uno dei codici seguenti)

Se al citofono (o citofoni in parallelo) è collegato un posto esterno secondario individuale con collegamento del morsetto **A1**, può essere necessario effettuare alcune delle seguenti programmazioni.

- Invio del codice di occupato in linea durante una conversazione con un posto esterno secondario individuale.
- 9990** Nessun invio (*).
- 9991** Invio.
- Ricezione sul microtelefono di un avviso di chiamata durante una conversazione con un posto esterno secondario individuale. Per conversare con il posto esterno riporre e risolvere il microtelefono.
- 9992** Nessun avviso, invio occupato (*).
- 9993** Ricezione avviso, conferma chiamata.
- Rilancio della soneria sugli altri citofoni in parallelo. Se non vi sono citofoni in parallelo lasciare l'impostazione 9994.
- 9994** Nessun rilancio della soneria agli altri citofoni (*).
- 9995** Rilancio della soneria agli altri citofoni.

- Ingresso morsetto FP (scegliere uno dei codici seguenti)

- Pulsante chiamata di piano collegato al morsetto **FP** di un citofono e rilancio della soneria sugli altri citofoni in parallelo.
- 9980** Nessun rilancio della soneria agli altri citofoni (*).
- 9981** Rilancio della soneria agli altri citofoni.

(*) *programmazioni di fabbrica*

● Programmazione dei pulsanti 1, 2, 3 e 4 per chiamate intercomunicanti

I pulsanti 1, 2, 3 e 4 sono programmati di fabbrica per inviare prenotazioni ai centralini di portineria presenti nell'impianto. Per permettere ai pulsanti di effettuare le chiamate intercomunicanti occorre procedere come segue:

- 1 - entrare in modalità programmazione tenendo premuto per più di 2 secondi il pulsante 
- 2 - tenere premuto per più di 2 secondi il pulsante da **programmare (1, 2, 3 o 4)**; si udirà un momento un tono ed il led giallo inizierà a lampeggiare velocemente;

- 9971** Grounded signal during call and conversation with a main or common secondary external door station.
- 9972** Grounded signal only during ringing tone (supplementary input for ring tone with relay).
- 9973** Grounded signal during intercommunicating call and conversation.

- A1 port (input) (select one of the following codes)

If to a intercom (or to other intercoms connected in parallel to it) is locally connected a door station using terminal **A1**, should be necessary to make some programming as follows.

- Sending the busy code during a conversation with a secondary door station.
- 9990** No busy code sent (*).
- 9991** Busy code sent.
- Receiving an incoming call tone during a conversation with a local secondary door station. To accept the call it is necessary to hang-up and then pick-up the handset.
- 9992** Incoming call tone OFF, when receiving a call intercom will send a busy code to the system (*).
- 9993** Incoming call tone ON, when receiving a call intercom will send an accepted call code to the system.
- Re-direction of ringing tone to other intercoms installed in the same apartment. If no other intercoms are installed in the same apartment set value to 9994 (default).
- 9994** NO re-direction of ringing tone to other intercoms (*).
- 9995** Ringing tone re-directed to the other intercoms in the same apartment.

- FP port (input) (select one of the following codes)

- Floor call button connected to **FP** terminal of a intercom and re-direction of the call to other intercoms installed in the same apartment.
- 9980** NO re-direction of the call to other intercoms installed in the same apartment (*).
- 9981** Enabling of re-direction of the call to other intercoms installed in the same apartment.

(*) *default setting*

● Programming the buttons 1, 2, 3 and 4 for intercommunication calls

The buttons 1, 2, 3 and 4 are programmed by default to send reservations to the door-keeper exchangers of the installation. To make intercommunication call with the buttons, follow the instructions below:

- 1 - enter the programming mode by holding the button  pressed for more than 2 seconds;
- 2 - hold the button to **program (1, 2, 3 or 4)** pressed for more than 2 seconds; a temporary tone is generated and the yellow led starts flashing rapidly;
- 3 - press the button as many times as the last digit of the identification code you want to call; a tone is generated every time the

- 9971** Signal à masse en cas d'appel et de conversation avec un poste de rue principal ou secondaire commun.
- 9972** Signal à masse en cas d'appels (relance sonnerie via relais).
- 9973** Signal à masse en cas d'appel et de conversation intercomunicant.

- Entrée borne A1 (choisir l'un des codes suivants)

Si un poste externe secondaire individuel est connecté à la borne **A1** d'un combiné (ou de plus combinés en parallèle), parfois il faut procéder à certaines des programmations suivantes.

- Envoi du code de ligne occupée pendant une conversation avec un poste de rue secondaire individuel.
- 9990** Aucun envoi (*).
- 9991** Envoi.
- Réception, sur le combiné, d'un avis d'appel pendant une conversation en cours avec un poste de rue secondaire individuel. Pour parler avec le poste de rue, il faut raccrocher et de nouveau décrocher le combiné.
- 9992** Aucun avis, envoi de ligne occupée (*).
- 9993** Réception d'un avis, appel confirmé.
- Relance de la sonnerie sur les autres combinés installés en parallèle. Si aucun autre combiné n'est installé en parallèle, ne pas modifier la programmation 9994.
- 9994** Aucune relance de la sonnerie aux autres combinés (*).
- 9995** Relance de la sonnerie aux autres combinés.

- Entrée borne FP (choisir l'un des codes suivants)

- Bouton-poussoir d'appel de palier branché à la borne **FP** d'un combiné et relance de la sonnerie sur les autres combinés installés en parallèle.
- 9980** Aucune relance de la sonnerie aux autres combinés (*).
- 9981** Relance de la sonnerie aux autres combinés.

(*) *Programmations d'usine*

● Programmer les boutons poussoirs 1, 2, 3 et 4 pour les appels intercommunicants

Les boutons poussoirs 1, 2, 3 et 4 sont programmés d'usine pour adresser des réservations aux standards de conciergerie présents dans l'installation. Pour les appels intercommunicants, les boutons poussoirs doivent être programmés comme suit:

- 1 - entrer en mode de programmation en gardant enfoncé pendant plus de 2 secondes le bouton poussoir 
- 2 - garder enfoncé pendant plus de 2 secondes le bouton poussoir à **programmer (1, 2, 3 ou 4)**; on entend une tonalité momentanée et la led jaune commence à clignoter rapidement;

tonos correspondientes a la codificación del pulsador;

5 - programar otro pulsador siguiendo las instrucciones contenidas en los puntos 2, 3 y 4 o bien salir de la programación descolgando y volviendo a colgar el microteléfono; el led amarillo se apaga.

Programar sólo los pulsadores necesarios para el servicio intercomunicante.

Restauración de la configuración por defecto de cada pulsador.

Para restablecer la programación por defecto de un pulsador se necesita:



- repetir las fases de programación ilustradas en los puntos 1 y 2;
- presionar el pulsador ; se escucha un tono de confirmación;
- salir de la programación descolgando y volviendo a colgar el microteléfono.

Programaciones de las llamadas

En la modalidad de programación se puede elegir la duración (máximo 8 tonos) y el tipo de sonería entre los 8 disponibles de las llamadas siguientes:

- **llamada procedente de la línea digital** (placas de calle principales, secundarios y/o centralita de portero)
- **llamada procedente de la placa de calle secundaria individual**
- **llamada de piso**
- **llamada intercomunicante**

Procedimiento de programación

- 1 - Mantener el pulsador 1 presionado durante más de 2 segundos; se escucha un momentáneo tono de confirmación y, durante toda la fase de programación, se enciende el LED **A** amarillo y se escucha un tono de programación.
- 2 - presionar el pulsador  para verificar el tipo de sonería programado actualmente;
- 3 - presionar el pulsador 1 varias veces para seleccionar el tipo de sonería preferido;
- 4 - mantener presionado el pulsador 1 durante más de 2 segundos para aumentar el volumen de la sonería. Al superar el nivel máximo el volumen vuelve al nivel mínimo y luego va aumentando gradualmente;
- 5 - continuar con la programación sucesiva o bien salir según descrito en el punto 8;
- 6 - presionar el pulsador  para verificar el número de tonos programado actualmente;
- 7 - presionar el pulsador 1 varias veces para seleccionar el número de tonos preferido;
- 8 - continuar con la programación sucesiva o bien salir descolgando y volviendo a colgar el microteléfono; el LED **A** amarillo se apaga.

● **Sonería de llamada procedente de la línea digital** (placas de calle y/o centralita)

- Seguir el procedimiento de programación ilustrado anteriormente.

● **Sonería de llamada procedente de la placa de calle secundaria individual**

- Si esta programación sigue la anterior, para

Programar somente os botões necessários para o serviço intercomunicante.

Retomada da configuração de fábrica de cada botão em separado

Para recolocar o botão na programação de fábrica ocorre:



- repetir as fases de programação descritas nos pontos 1 e 2;
- pressionar o botão ; será ouvido um som de confirmação;
- sair da programação levantando e recolocando o microtelefone.

Programação das chamadas

Na modalidade de programação é possível escolher a duração (máximo 8 toques) e o tipo de som entre os 8 disponíveis das seguintes chamadas:

- **chamada proveniente da linha digital** (postos externos principais, secundários e/ou central de portaria)
- **chamada proveniente do posto externo secundário individual**
- **chamada de patamar**
- **chamada intercomunicante**

Procedimento de programação

- 1 - Manter pressionado por mais de 2 segundos o botão 1; se ouvirá um momentâneo som de confirmação e, por toda a fase de programação, se acenderá o led amarelo e se ouvirá um som de programação.
- 2 - pressionar o botão  para verificar o tipo de som atualmente programado;
- 3 - pressionar diversas vezes o botão 1 para escolher o tipo de som preferido;
- 4 - manter pressionado o botão 1 por mais de 2 segundos para aumentar o volume do som. Ao superar o nível máximo retorna-se ao nível de volume mínimo para, em seguida, gradativamente, aumentar o volume;
- 5 - prosseguir com a programação sucessiva ou sair como descrito no ponto 8;
- 6 - pressionar o botão  para verificar o número de toques atualmente programado;
- 7 - pressionar diversas vezes o botão 1 para escolher o número de toques preferido;
- 8 - prosseguir com a programação sucessiva ou sair como descrito no relativo parágrafo;

● **Som da chamada proveniente da linha digital** (postos externos e/ou central)

- Seguir o procedimento de programação descrito anteriormente

● **Som da chamada proveniente do posto externo secundário individual**

- Se essa programação seguir a precedente, para efetuar-la, seguir o mesmo procedimento do ponto 2 ao ponto 8.

Haustelefons ausgeschlossen werden, von dem aus die Programmierung vorgenommen wird;

- 4 - Die Taste mindestens 2 Sekunden gedrückt halten, um die Programmierung zu bestätigen; daraufhin ist die der Kodierung der Taste entsprechende Anzahl von Tönen zu hören.
 - 5 - Die nächste Taste mit dem in den Punkt 2, 3 und 4 beschriebenen Verfahren programmieren oder den Programmiermodus durch Abnehmen und erneutes Auflegen des Hörers verlassen; die gelbe LED erlischt.
- Nur die Tasten programmieren, die für die Gegensprechfunktion notwendig sind.

Wiederherstellung der werkseitigen Programmierung aller Tasten

Zur erneuten Aktivierung der werkseitigen Programmierung der Taste ist wie folgt vorzugehen:



- Die in den Punkten 1 und 2 beschriebenen Programmierphasen wiederholen;
- Taste  drücken, woraufhin ein Bestätigungston erklingt;
- Programmiermodus durch Abnehmen und erneutes Auflegen des Hörers verlassen.

Programmierung der Anrufe

Im Programmiermodus kann die Dauer (max. 8 Klingeltöne) und Art des Läutwerks aus den folgenden 8 Möglichkeiten ausgewählt werden:

- **von der Digitalleitung eingehende Anrufe** (Haupt- oder Neben-Türstationen und/oder Pförtnerufzentrale)
- **von der individuellen Neben-Türstation eingehende Anrufe**
- **Etagenrufe**
- **Gegensprechrufe**

Prozedur von Programmierung

- 1 - Taste 1 mindestens 2 Sekunden gedrückt halten; daraufhin ist ein kurzer Bestätigungston zu hören, die gelbe LED schaltet sich ein, bleibt während der gesamten Programmierung eingeschaltet und wird von einem Programmerton begleitet.
- 2 - Taste  drücken, um die derzeit programmierte Läutwerkart festzustellen;
- 3 - Taste 1 mehrmals drücken, um die gewünschte Läutwerkart auszuwählen;
- 4 - Taste 1 mindestens 2 Sek. gedrückt halten, um die Lautstärke des Läutwerks zu erhöhen. Nach Überschreiten der Höchstlautstärke kehrt das Programm automatisch zur geringsten Lautstärke zurück, die dann allmählich wieder erhöht wird.
- 5 - Nächste Programmierung vornehmen oder Programmiermodus wie in Punkt 8 beschrieben, verlassen.
- 6 - Taste  drücken, um die Anzahl der derzeit programmierten Klingeltöne festzustellen;
- 7 - Taste 1 mehrmals drücken, um die gewünschte Anzahl von Klingeltönen auszuwählen;
- 8 - Nächste Programmierung vornehmen oder Programmiermodus wie im entsprechenden Abschnitt beschrieben, verlassen.

individual con conexión del terminal A1, puede ser necesario realizar algunas de las programaciones siguientes.

● Envío del código de ocupado en línea durante una conversación con una placa de calle secundaria individual.
9990 Ningún envío (*).
9991 Envío.

● Recepción en el microteléfono de un aviso de llamada durante una conversación con una placa de calle secundaria individual. Para conversar con la placa de calle colgar y volver a descolgar el microteléfono.
9992 Ningún aviso, envío ocupado (*).
9993 Recepción aviso, confirmación llamada.

● Envío de la sonería a los demás teléfonos en paralelo. En ausencia de teléfonos en paralelo, mantener el ajuste 9994.
9994 Ningún envío de la sonería a los demás teléfonos (*).
9995 Envío de la sonería a los demás teléfonos.

- Entrada borne FP

(seleccionar uno de los códigos siguientes)
● Pulsador llamada de piso conectado al terminal FP de un teléfono y envío de la sonería a los demás teléfonos en paralelo.
9980 Ningún envío de la sonería a los demás teléfonos (*).
9981 Envío de la sonería a los demás teléfonos.

(*) programación por defecto

● Programación de los pulsadores 1, 2, 3 y 4 para llamadas intercomunicantes

Los pulsadores 1, 2, 3 y 4 están programados por defecto para enviar reservas a las centralitas de conserjería existentes en la instalación. Para permitir a los pulsadores efectuar las llamadas intercomunicantes, continuar según indicado a continuación:

- 1 - entrar en modo programación manteniendo presionado durante más de 2 segundos el pulsador ;
- 2 - mantener presionado el pulsador a programar (1, 2, 3 o 4) durante más de 2 segundos; se escucha un tono temporaláneo y el LED amarillo empieza a parpadear rápidamente;
- 3 - presionar el pulsador un número de veces igual a la última cifra del código de identificación que se quiere llamar; a cada presión se escucha un tono. Ej.: para llamar al portero con código de identificación 9961 del pulsador 2, presionar una vez el pulsador. De la codificación se tiene que excluir el código de identificación del portero utilizado para la programación;
- 4 - mantener presionado el pulsador para confirmar la programación durante más de 2 segundos; se escucha un número de

● Envío del código de ocupado en línea durante una conversación con un poste externo secundario individual.
9990 Nenhum envio (*).
9991 Envio.

● Recebimento de um aviso de chamada no microtelefone durante uma conversaçao com um poste externo secundário individual. Para conversar com o poste externo, recolocar e levantar o microtelefone.
9992 Nenhum aviso, envio ocupado (*).
9993 Recebimento aviso, confirmação chamada.

● Reacendimento do som nos outros telefones em paralelo. Se não houver telefones em paralelo, deixar a programação 9994.
9994 Nenhum reacendimento do som para os outros telefones (*).
9995 Reacendimento do som para os outros telefones.

- Entrada terminal FP

(escoger un dos códigos seguintes)
● Botão chamada de patamar ligado ao terminal FP de um telefone e reacendimento do som nos outros telefones em paralelo.
9980 Nenhum reacendimento do som para os outros telefones (*).
9981 Reacendimento do som para os outros telefones.

(*) programação de fábrica

● Programação dos botões 1, 2, 3 e 4 para chamadas intercomunicantes

Os botões 1, 2, 3 e 4 são programados de fábrica para enviar reservas às centrais telefónicas de portaria presentes na instalação. Para possibilitar aos botões a efetuação das chamadas intercomunicantes, ocorre proceder como segue:

- 1 - entrar na modalidade programação mantendo pressionado por mais de 2 segundos o botão ;
- 2 - manter a pressão por mais de 2 segundos do botão a ser programado (1, 2, 3 ou 4); será ouvido um momentâneo som e o led amarelo começará a lampejar rapidamente;
- 3 - pressionar o botão um número de vezes equivalente ao último algarismo do identificador que se deseja chamar; a cada pressão será ouvido um som. Ex.: se do botão 2 se deseja chamar o telefone que tenha o código identificador 9961, pressioná-lo uma única vez. Deve-se excluir da codificação o identificador do telefone do qual se esteja efetuando a programação;
- 4 - manter a pressão por mais de 2 segundos do botão para confirmar a programação; será ouvido um número de sons correspondentes à codificação do botão;
- 5 - programar um outro botão, seguindo o procedimento dos pontos 2, 3 e 4 ou sair da programação levantando e recolocando o microtelefone; o led amarelo se apaga.

nachstehenden Programmierungen erforderlich sein.

● Senden des „Leitung-besetzt“-Codes während des Gesprächs mit der individuellen Nebentürstation.
9990 wird nicht gesendet (*).
9991 Wird gesendet.

● Anklöpfen während des Gesprächs mit der individuellen Nebentürstation durch Empfang einer entsprechenden Meldung über den Hörer. Zur Sprechverbindung mit der Türstation ist der Hörer aufzulegen und wieder abzunehmen.
9992 Kein Anklöpfen, Besetztsignal wird ausgesendet (*).
9993 Anklöpfen, Bestätigung des Anrufs.

● Wiederanlauf des Lätwerks in den übrigen, parallel geschalteten Haustelefonen. Falls keine parallel geschalteten Haustelefone vorhanden sind, ist die Einstellung 9994 zu belassen.
9994 Kein Wiederanlauf des Lätwerks in den übrigen, parallel geschalteten Haustelefonen (*).
9995 Wiederanlauf des Lätwerks in den übrigen Haustelefonen.

- Eingang Klemme FP

(einen der folgenden Codes wählen)
● Etageruftaste ist an Klemme FP eines Haustelefons angeschlossen; Wiederanlauf des Lätwerks in den übrigen, parallel geschalteten Haustelefonen.
9980 Kein Wiederanlauf des Lätwerks in den übrigen, parallel geschalteten Haustelefonen (*).
9981 Wiederanlauf des Lätwerks in den übrigen Haustelefonen.

(*) werkseitige Programmierung

● Programmierung der Tasten 1, 2, 3 und 4 für Gegenseitigkeitsruf

Die Tasten 1, 2, 3 und 4 sind werkseitig für das Anklöpfen bei der Pförtner-Rufzentrale programmiert. Um die Tasten zur Ausführung von Gegenseitigkeitsrufen zu befähigen, ist wie folgt vorzugehen:

- 1 - Programmiermodus aufrufen; hierzu ist die Taste  mindestens 2 Sekunden gedrückt zu halten;
- 2 - Die zu programmierende Taste (1, 2, 3 oder 4) mindestens 2 Sekunden gedrückt halten; daraufhin ist ein kurzer Bestätigungston zu hören und die gelbe LED beginnt im schnellen Wechsel zu blinken;
- 3 - Die Taste mehrmals drücken, je nach der letzten Ziffer der gewünschten Kennzahl, wobei jedes Drücken von einem Ton begleitet wird. Beispiel: wenn mit der Taste 2 das Haustelefon mit der Kennzahl 9961 angerufen werden soll, muss die Taste einmal gedrückt werden. Bei der Kodierung muss die Kennzahl des

- 3 - premere il pulsante un numero di volte pari all'ultima cifra dell'identificativo che si vuol chiamare; ad ogni pressione si udirà un tono. Es.: se dal pulsante 2 si vuol chiamare il citofono avente il codice identificativo 9961 premerlo una sola volta. Dalla codifica si deve escludere l'identificativo del citofono da cui si sta effettuando la programmazione;
 - 4 - tenere premuto per più di 2 secondi il pulsante per confermare la programmazione; si udirà un numero di toni corrispondenti alla codifica del pulsante;
 - 5 - programmare un altro pulsante seguendo la procedura dei punti 2, 3 e 4 od uscire dalla programmazione sollevando e riponendo il microtelefono; il led giallo si spenge.
- Programmare solo i pulsanti necessari per il servizio intercomunicante.



Ripristino configurazione di fabbrica di ogni singolo pulsante.

Per riportare un pulsante alla programmazione di fabbrica occorre:
- ripetere le fasi di programmazione descritte nei punti 1 e 2;
- premere il pulsante ; si udirà un tono di conferma;
- uscire dalla programmazione sollevando e riponendo il microtelefono.

Programmazione delle chiamate

Nella modalità di programmazione è possibile scegliere la durata (massimo 8 squilli) e il tipo di soneria tra gli 8 disponibili delle seguenti chiamate:
- chiamata proveniente dalla linea digitale (posti esterni principali, secondari e/o centralino di portineria)
- chiamata proveniente dal posto esterno secondario individuale
- chiamata di piano
- chiamata intercomunicante

Procedura di programmazione

- 1 - Tenere premuto per più di 2 secondi il pulsante 1; si udirà un momentaneo tono di conferma e, per tutta la fase di programmazione, si accende il led giallo e si udirà un tono di programmazione;
- 2 - premere il pulsante  per verificare il tipo di soneria attualmente programmato;
- 3 - premere più volte il pulsante 1 per scegliere il tipo di soneria preferito;
- 4 - tenere premuto il pulsante 1 per più di 2 secondi per aumentare il volume della soneria. Superando il livello massimo si ritorna al livello di volume minimo per poi gradualmente aumentare il volume;
- 5 - proseguire con la programmazione successiva od uscire come descritto al punto 8;
- 6 - premere il pulsante  per verificare il numero di squilli attualmente programmato;
- 7 - premere più volte il pulsante 1 per scegliere il numero di squilli preferito;

button is pressed. For example: if you want to call the identification code 9961 from button 2, press the button only once. The identification code of the intercom used for programming must be excluded;

- 4 - hold the button pressed for more than 2 second to confirm programming; you hear a number of tones that corresponds to the button code;
 - 5 - program another button by following the instructions contained in items 2, 3 and 4 or exit programming by lifting and hanging up the handset; the yellow led goes off.
- Only the buttons for intercom service must be programmed.



Restoring the default configuration of each button.

To restore the default programming of a button:
- repeat the programming steps described in items 1 and 2;
- press the button ; you hear a confirmation tone;
- exit the programming mode by lifting and hanging up the handset.

Programming of call parameters

In this programming mode you can select the number of the rings (max. 8 rings) and the ringing tone (among the 8 available ones) for the following calls:
- system calls (from main or secondary door stations and/or exchanger)
- call generated by a local secondary door station
- call floor
- intercommunicating call

Procedure of programming

- 1 - Keep pressed for more than 2 seconds the buttons 1; an acknowledge tone will be heard for a while, whilst during all the programming time the yellow LED will light-ON and the programming tone will be heard;
- 2 - press the button  to verify the ringing tone now programmed;
- 3 - press several times the button 1 to select the desired ringing tone;
- 4 - keep pressed the button 1 for more than 2 seconds to increase the ringing volume. Once the volume reaches the maximum it drops to the minimum and starts to increase again;
- 5 - continue with the next programming operation or exit as described in item 8;
- 6 - press the button  to verify the number of the rings currently programmed;
- 7 - press several times the button 1 to select the desired number of rings;
- 8 - proceed with other settings or exit the programming mode by picking-UP and then hanging-UP the handset; the yellow LED will switch-OFF.

- 3 - appuyer sur le bouton poussoir pour un nombre de fois correspondant au dernier chiffre de l'identificateur que l'on veut appeler; à chaque pression on entend une tonalité. Par ex.: si moyennant le bouton poussoir 2 on veut appeler le code identificateur 9961, il ne faut appuyer qu'une seule fois. Il faut exclure du codage l'identificateur du combiné sur lequel on est en train d'effectuer la programmation;
- 4 - garder enfoncé le bouton poussoir pendant plus de 2 secondes pour confirmer la programmation; on entend un nombre de tonalités égal au codage du bouton poussoir;
- 5 - programmer ainsi un autre bouton poussoir conformément à la procédure dont aux points 2, 3 et 4 ou quitter la programmation en décrochant et en raccrochant le combiné; la led jaune s'éteint.

Ne programmer que les boutons poussoirs nécessaires au service intercommunicant.



Rétablir la configuration d'usine de chaque bouton poussoir.

Pour rétablir un bouton poussoir à sa programmation d'usine, il faut:
- répéter les phases de programmation détaillées aux points 1 et 2;
- appuyer sur le bouton poussoir ; on entend une tonalité de confirmation;
- quitter la programmation en décrochant et en raccrochant le combiné.

Programmation des appels

En mode de programmation, on peut choisir la durée (maximum 8 retentissements) et le type de sonnerie parmi les 8 disponibles pour les types d'appels suivants:
- appel provenant de la ligne digitale (postes de rue principal, secondaires et/ou standard de conciergerie)
- appel provenant du poste de rue secondaire individuel
- appel de palier
- appel intercommunicant

Procédure de programmation

- 1 - Garder enfoncé pendant plus de 2 secondes le bouton 1; on entend une tonalité momentanée de confirmation et, pendant toute la phase de programmation le led jaune reste allumé et on entend une tonalité de programmation;
- 2 - appuyer sur  pour vérifier quel type de sonnerie est actuellement programmé;
- 3 - appuyer plusieurs fois sur le bouton-poussoir 1 pour choisir le type de sonnerie désirée;
- 4 - garder enfoncé le bouton-poussoir 1 pendant plus de 2 secondes pour augmenter le volume de la sonnerie. Si l'on dépasse le volume maximum, c'est le volume minimum qui est rétabli; ainsi on peut de nouveau progressivement augmenter le volume;
- 5 - continuer en passant à la programmation suivante ou quitter tel que détaillé dans le point 8;
- 6 - appuyer sur  pour vérifier le nombre de retentissements actuellement programmés;
- 7 - appuyer plusieurs fois sur le bouton-poussoir 1 pour choisir le nombre de retentissements désirés;

8 - proseguire con la programmazione successiva od uscire sollevando e riponendo il microtelefono; il led giallo si spegne.

● **Soneria della chiamata proveniente dalla linea digitale** (*posti esterni e/o centralino*)
- Seguire la procedura di programmazione descritta in precedenza.

● **Soneria della chiamata proveniente dal posto esterno secondario individuale**
- Se questa programmazione segue la precedente, per effettuarla, seguire la stessa procedura dal punto 2 al punto 8.
- Per accedere a questa programmazione, senza modificare la precedente, è sufficiente premere 2 volte il pulsante  e seguire la procedura dal punto 2 al punto 8.

● **Soneria della chiamata di piano**
- Se questa programmazione segue la precedente, per effettuarla, seguire la stessa procedura dal paragrafo precedente.
- Per accedere a questa programmazione, senza modificare la precedente, è sufficiente premere 2 volte il pulsante  e seguire la procedura dal punto 2 al punto 8.

● **Soneria per chiamata intercomunicante**
- Tenere premuto per più di 2 secondi il pulsante ; si udirà un momentaneo tono di conferma ed il led giallo inizia a lampeggiare velocemente.
- Seguire la stessa procedura indicata dal punto 2 al punto 7 del relativo paragrafo.
- Uscire dalla programmazione sollevando e riponendo il microtelefono; il led giallo si spegne.

Nota. Si esce automaticamente dalla programmazione anche non effettuando alcuna operazione in un tempo di un minuto.

Esclusione sonerie

Per attivare o disattivare tutte le chiamate in arrivo occorre, con microtelefono agganciato, premere 3 volte il pulsante ; il led rosso indica la condizione di soneria attivata o disattivata.

● **Sonerie disattivate:** led rosso lampeggia per tutto il periodo della disabilitazione
● **Sonerie attivate:** led rosso spento e momentaneo tono di conferma a fine operazione di attivazione.

● **Ringing tone for System Calls** (main and secondary door stations and/or exchanger)
- Follow the programming procedure described above.

● **Ringing tone for calls generated by a local secondary door station**
- If this programming follows the previous one, follow the same procedure from step 2 to step 8.
- To access this programming, without changing the previous one, press the button  twice and follow the procedure from step 2 to step 8.

● **Ringing tone for floor call**
- If this programming follows the previous one, follow the same procedure from item 2 to item 8.
- To access this programming, without changing the previous one, press the button  twice and follow the procedure from step 2 to step 8.

● **Ring tone for intercommunication call**
- Hold the button  pressed for more than 2 seconds; a momentary confirmation tone is generated and the yellow led starts flashing rapidly.
- Follow the same procedure from step 2 to step 7 of the corresponding paragraph.
- Exit programming by lifting and hanging UP the handset; the yellow led goes OFF.

Note. The programming mode is exited automatically if no operation is made during 1 minute.

Calls muting

For setting call muting it is necessary to press the button  for 3 times with the intercom handset hanged-UP; red LED will show the status of ringing calls: LED OFF (ringing tone active), LED FLASHING (muting)

● **muting:** red LED flashes

● **ringing tone active:** red LED OFF

8 - continuer en passant à la programmation suivante ou sortir en décrochant et en raccrochant le combiné; le led jaune s'éteint.

● **Sonnerie de l'appel provenant de la ligne digitale** (*postes de rue et/ou standard*)
- Suivre la procédure de programmation décrite plus haut.

● **Sonnerie de l'appel provenant du poste de rue secondaire individuel**
- Si cette programmation suit la précédente, pour l'effectuer, suivre la même procédure du point 2 au point 8.
- Pour accéder à cette programmation, sans modifier la précédente, il suffit d'appuyer 2 fois sur le bouton poussoir  et suivre la procédure du point 2 au point 8.

● **Sonnerie de l'appel de palier**
- Si cette programmation suit la précédente, pour l'effectuer, suivre la même procédure dont au paragraphe précédent.
- Pour accéder à cette programmation, sans modifier la précédente, il suffit d'appuyer 2 fois sur le bouton poussoir  et suivre la procédure du point 2 au point 8.

● **Sonnerie pour appel intercomunicant**
- Garder enfoncé pendant plus de 2 secondes le bouton poussoir ; on entend une tonalité momentanée de confirmation et la led jaune commence à clignoter rapidement.
- Suivre la même procédure de celle indiquée du point 2 au point 7 du paragraphe correspondant.
- Quitter la programmation en décrochant et en raccrochant le combiné; la led jaune s'éteint.

Note. On quitte automatiquement la programmation également en n'effectuant aucune opération pendant plus d'une minute.



Exclusion sonneries

Pour activer ou désactiver tous les appels en entrée il faut, avec le combiné raccroché, appuyer 3 fois sur le bouton-poussoir ; le led rouge indique l'état de la sonnerie activée ou désactivée.

Sonneries désactivées: le led rouge clignote pendant toute la période de désactivation
Sonneries activées: led rouge éteint. On entend une tonalité momentanée de confirmation à la fin de l'opération d'activation.

E Programación de las funciones auxiliares

Para especiales exigencias de instalación y prestación puede ser necesario efectuar programaciones adicionales según indicado a continuación:

- 1 - Mantener presionado durante más de 2 segundos el pulsador ; se oye un momentáneo tono de confirmación y el LED amarillo se mantiene encendido durante toda la fase de programación;
- manteniendo presionado el pulsador , descolgar el microtelefono; se oirá un tono que indica que puede iniciarse la programación;
- dejar el pulsador .
Nota. Al no efectuar ninguna operación durante un minuto, el sistema sale automáticamente de la fase de programación.
- 2 - Marcar en el teclado de la placa o de la centralita uno de los códigos de la función deseada presentes en el párrafo siguiente y presionar Envío; el altavoz del teléfono recibe un tono de confirmación de un segundo.
- 3 - Continuar marcando los códigos que se quiere modificar, presionando Envío para confirmar, o bien salir de la programación colgando el auricular; el LED amarillo se apaga.

Códigos de las funciones auxiliares

- **Teléfonos en paralelo con o sin servicio intercomunicante**

9961+9968 Códigos de identificación de los teléfonos en instalaciones en paralelo y con o sin servicio intercomunicante. Si un usuario dispone de varios porteros en paralelo (todos los porteros con el mismo código de usuario), es necesario identificarlos con una numeración progresiva (9961, 9962, 9963, etc.). La programación por defecto es 9961. Para la codificación de los pulsadores de llamada ver el apartado correspondiente.

- **Salida borne AE**
(seleccionar uno de los códigos siguientes)

9970 Señal de masa en llamada y conversación con placa de calle secundaria individual (por defecto)

9971 Señal de masa en llamada y conversación con placa de calle principal o secundaria común

9972 Señal de masa durante las llamadas (entrada suplementaria para tono de llamada mediante relé).



9973 Señal de masa en llamada y conversación intercomunicante.

- **Entrada borne A1**
(seleccionar uno de los códigos siguientes)

Si el teléfono (o teléfonos en paralelo) está conectado a una placa de calle secundaria

P Programação funções auxiliares

Caso se apresentem particulares exigências de instalação e de serviço, pode ser necessário efectuar ulteriores programações, procedendo como segue:

- 1 - Manter pressionado por mais de 2 segundos o botão ; se ouvirá um momentâneo som de confirmação e o led amarelo se acenderá por toda a fase de programação;
- por intermédio da pressão do botão , levantar o microtelefono; será ouvido um sinal de convite à programação.
- soltar o botão .
Nota. Se no espaço de um minuto não for efetuada qualquer operação, o sistema sai, automaticamente, da fase de programação.
- 2 - Compor, do teclado da botoneira ou da central da portaria, um dos códigos da função desejada presentes no parágrafo seguinte e pressionar envio; no alto-falante do telefone se ouvirá por um segundo o som de confirmação.
- 3 - Continuar a composição dos códigos que se deseja variar, confirmando-os com a pressão da tecla envio ou sair da programação, recolocando o micro-telefono em sua sede; o led amarelo se apaga.

Códigos das funções auxiliares

- **Telefones em paralelo com ou sem serviço de intercomunicação**

9961+9968 Códigos de identificação dos telefones em instalações em paralelo e com ou sem serviço de intercomunicação. Se um utilizador possuir diversos telefones paralelos (todos os telefones com o mesmo código de utilizador), ocorre identificá-los com uma numeração progressiva (9961, 9962, 9963, etc.). Sai da fábrica com o código 9961. Para a codificação dos botões de chamada vide o respectivo parágrafo.

- **Saída terminal AE**
(escolher um dos códigos seguintes)

9970 Sinal a massa em chamada e conversação com posto externo secundário individual (*de fábrica*)

9971 Sinal a massa em chamada e conversação com posto externo principal ou secundário comum

9972 Sinal a massa durante as chamadas (reativação do som por intermédio do relé).



9973 Sinal a massa em chamada e conversação intercomunicante.

- **Entrada terminal A1**
(escolher um dos códigos seguintes)

Se ao telefone (ou telefones em paralelo) estiver ligado a um posto externo secundário individual com ligação do terminal A1, pode ser necessário efectuar algumas das seguintes programações.

D Programmierung der Nebenfunktionen

Bei besonderen Installations- oder Funktionsanforderungen können möglicherweise zusätzliche Programmierungen notwendig sein; hierzu ist wie folgt vorzugehen:

- 1- Taste  mindestens 2 Sekunden gedrückt halten; daraufhin ist ein kurzer Bestätigungston zu hören und die gelb LED schaltet sich ein und bleibt während der gesamten Programmierung eingeschaltet;
- Taste  gedrückt halten und Hörer abnehmen; ein Signalton fordert zur Programmierung auf;
- Taste  loslassen.
Anmerkung. Wenn eine Minute lang keine Operation vorgenommen wird, verlässt das System automatisch die Programmierphase.
- 2- Auf der Tastatur der Klingelplatte oder der Rufzentrale den in der nachfolgenden Abschnitt angegebenen Code der gewünschten Funktion eingeben und Enter drücken; im Hörer ertönt ein Bestätigungston.
- 3- Eingabe der zu ändernden Codes fortsetzen und durch Drücken der Enter-Taste bestätigen oder Programmiermodus durch Auflegen des Hörers verlassen; die gelbe LED schaltet sich aus.

Nebenfunktionscodes

- **Parallel geschalteten Haustelefonen mit oder ohne Gegenseprechmöglichkeit**

9961+9968 Identifizierungscodes der parallel geschalteten Haustelefone mit oder ohne Gegenseprechmöglichkeit. Wenn ein Teilnehmer mehrere parallelgeschaltete Haustelefone besitzt (allesamt mit demselben Teilnehmercode), müssen diese mit fortlaufenden Nummern gekennzeichnet werden (9961, 9962, 9963 usw.). Werkseitig wird der Code 9961 vergeben. Bezüglich der Kodierung der Ruftasten siehe entsprechender Abschnitt.

- **Ausgang Klemme AE**
(einen der folgenden Codes wählen)

9970 Geerdetes Signal bei Anruf und Gespräch mit individueller Neben-Türstation (werkseitig)

9971 Geerdetes Signal bei Anruf und Gespräch mit individueller Neben-Türstation

9972 geerdetes Signal während der Anrufe (Wiederanlauf des Läutwerks mittels Relais).

9973 Geerdetes Signal bei Anruf und Gesprächsfunktion.

- **Eingang Klemme A1**
(einen der folgenden Codes wählen)

Wenn an das Haustelefon (oder die parallel geschalteten Haustelefone) an eine individuelle Nebentürstation über die Klemme A1 angeschlossen ist, können einige der